

DeuroGloss – Richtungsweisend bei Glanz!

Der höchste Glanzfaktor bei der Ausrüstung von
UF + MF Harz basierenden Laminatoberflächen!



Neuheit!
VOM KOMPLETTANBIETER



DEUROWOOD
Der Komplettanbieter

www.deurowood.at

DeuroGloss - die Glanz-Evolution!

DeuroGloss – für höchsten Glanz – für höchste Effektivität in der Produktion – für höchste Zufriedenheit!

Hochglanzausrüstung für bestehende Imprägnier-Anlagen

| Hochglanzausrüstung von Möbel- und Fußbodenoberflächen für bestehende Imprägnier-Anlagen |

DeuroGloss lässt sich problemlos für bestehende Imprägnier-Anlagen einsetzen ohne dabei spezielle Umrüstarbeiten zu erfordern. Sowohl UF- als auch MF-Einstufen- und Zweistufen-Anlagen lassen sich optimal mit dem neuen Additiv betreiben. In ausgedehnten Feldtests hat DeuroGloss zu hervorragenden Ergebnissen geführt und es wurden Glanzgrade von bis zu 115 Einheiten (bei 60° Messung) erreicht. Neben dem hohen Glanzgrad wird auch eine hervorragende Filmbildung gewährleistet. DeuroGloss verträgt sich optimal mit Aminoplastharzen und lässt sich für alle Dekorpapiere verwenden (Uni-, Metallic- und Druckdekorpapier)

| Geringe Einsatzmengen für höchste Kosteneffizienz in der Produktion |

Die empfohlene Einsatzmenge von ca. 3% bezogen auf das Flüssigharz sorgt für eine kosteneffiziente Fertigung. DeuroGloss hat aufgrund seiner Formulierung keine Beeinflussung auf das Imprägnierverhalten, die Lagerstabilität oder das Pressverhalten.

| DeuroGloss – die richtige Verarbeitung für höchsten Glanz und reibungslose Produktion |

DeuroGloss ist bevorzugterweise im 2. Tränkbad bzw. Rasterwalzenwerk einsetzbar. Empfohlene Einsatzmenge: 3% bezogen auf Flüssigharz (Optimierung der Einsatzmenge nach unten ist möglich)
Verpressung mit Hochglanzpressblechen; kurze Schließzeit der Presse; schnelles Aushärten des Harzes
Bei technischen Fragen bezüglich spezieller Parameter beraten wir Sie gerne persönlich

Ihre Vorteile mit DeuroGloss im Überblick:

- | Ideal für Einstufen- und Zweistufenimprägnierung mit anschließender Kurztaktverpressung ohne Rückkühlung**
- | für die Hochglanzausrüstung von Möbel- und Fußbodenoberflächen auf bestehenden Anlagen**
- | verträglich mit Aminoplastharzen**
- | optimal verträglich mit allen gängigen Deurowood Additiven**
- | Ausgezeichnete Glanzgradeinheiten von 105 – 115 (60°) erreichbar, Optimierungen nach oben möglich**
- | Höchster Glanz bei geringen Einsatzmengen (Kosteneffizienz)**
- | Neben Hochglanzeffekt auch plastifizierende Wirkung (optimale Filmbildung, geschlossene und glatte Filmoberflächen)**
- | für alle Dekorpapiere verwendbar (Uni-, Metallic- und Druckdekore)**
- | keine Beeinflussung des Imprägnierverhaltens, der Lagerstabilität und des Pressverhaltens**
- | hohe Prozesssicherheit durch Großtestreihen**

94 Glanz-Punkte mit Standardimprägnierung



ohne DeuroGloss - geringer Glanzgrad

113 GP mit Standardimprägnierung + DeuroGloss

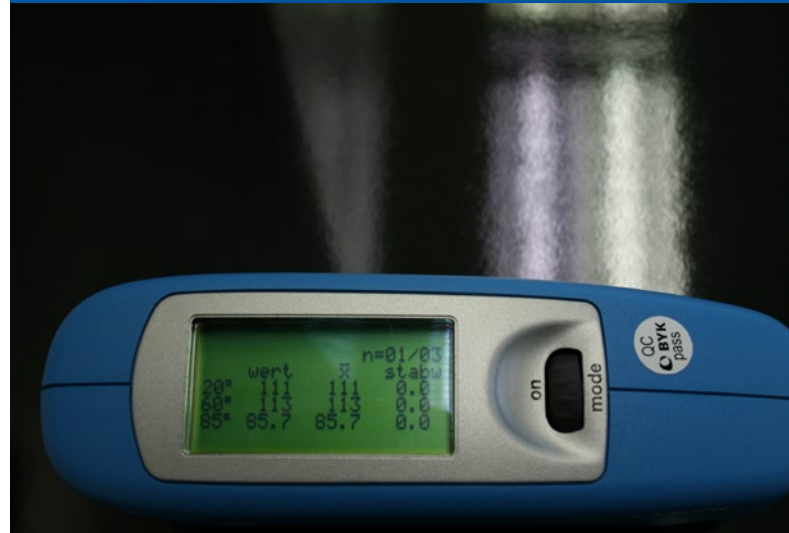

mit DeuroGloss - deutlich gesteigerter Glanzgrad

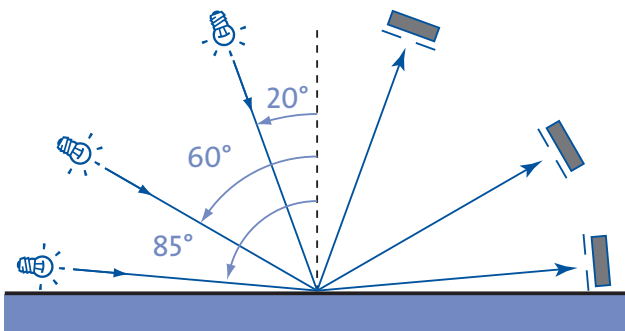

| Glanzmessung |

Um hochglänzende bis matte Oberflächen gut differenzieren zu können, wurden drei Messgeometrien festgelegt:

Mattglanz: 85° Geometrie
Mittelglanz: 60° Geometrie
Hochglanz: 20° Geometrie

Der Winkel von 60° kann immer verwendet werden; bei höheren Glanzgraden (>70) sollte auch zusätzlich der Winkel von 20° für bessere Differenzierung hinzugezogen werden.

Der Glanzgrad ist abhängig vom Brechungsindex des Materials und der Glätte der Oberfläche. Daher lassen sich immer nur gleiche Materialoberflächen miteinander vergleichen.

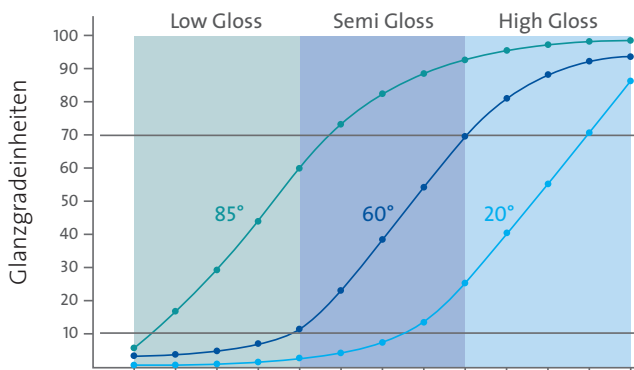

Bei weiteren Fragen kontaktieren Sie jederzeit Ihren Berater oder unser Büro in Hard.

deurowood@deurowood.at

T +43 (0) 5574/82 211-15

F +43 (0) 5574/82 211-25

Für die Umwelt. Für die Produktivität. Für die Zukunft.

Weitere Informationen erhalten Sie direkt über unsere Vertriebspartner und unter:

Ihre Vertriebspartner:

Deurowood Produktions GmbH
Lustenauer Straße 37 - Gebiet Süd 1
6971 Hard | ÖSTERREICH

Tel. +43 5574-8 22 11
Fax +43 5574-8 22 11-25

Ihre Anfragen richten Sie bitte an:
deurowood@deurowood.at
ISO 9001 | ISO 14001

SPANIEN

J.M. Colomer S.A.
Freixa, 22-24 Desp 4°
E – 08021 Barcelona | SPANIEN
Tel.: +34/93/2 40 26 00
Fax: +34/93 /2 01 80 40
Mail: jmcsa@jmcsa.com

IRAN

KANKALA Co. Ltd.
P.O.BOX 5745/397
11, Adaae Alley, Mahnaz
Dr. Beheshti Ave.
Teheran | IRAN 15336
Tel. : +98/21/875 22 77
Fax : +98/21/874 74 38
Mail : info@kankala.com

FRANKREICH

Gerd Schäfer
Siempelkamp France S.A.R.L.
2, Prc des Fontenelles
78870 BAILLY
FRANKREICH
Tel.: +33 13 0800690
Fax: +33 13 4625174
sicofrance@wanadoo.fr

TÜRKEI

HANEX Orman Ürünleri
San. ve TIC. LTD. STI.
Bagdat Cad. No.: 252
TK 34846 MALTEPE - ISTANBUL | TÜRKEI
Tel: +90/216 399 69 70
Fax: +90/216 399 73 15
Mail: hanex@hanex.com.tr

SÜDAMERIKA

Inserco GmbH
Postfach/P.O. Box 10 06 38
Kränkelsweg 25
41706 Viersen | DEUTSCHLAND
Tel.: +49 /21 62/9 33 91-13
Fax: +49 /21 62/9 33 91-33
Mail: service@inserco.de



DEUROWOOD
Der Komplettanbieter
www.deurowood.at